

# Cargadores vehículo eléctrico ENTORNOS PÚBLICOS

CL-CARGADOR-T-APP-2X22/32-C (0767576)

CL-CARGADOR-T-APP-2X22/32-S (0767577)



CARDylet



EG000014

EC002883

Estaciones de carga inteligentes para montaje en superficie, válidos para cualquier tipo de vehículo eléctrico o híbrido enchufable, especialmente indicados especialmente para su uso en entornos públicos. Estos cargadores cuentan con el **protocolo de comunicación OCPP1.6J-SON** estandarizado y con control dinámico de potencia (DLB) a través del mismo, que permite el control inteligente y ajuste de la potencia de carga de los vehículos, teniendo en cuenta la potencia disponible de la instalación, de manera que no sea necesario aumentar la potencia contratada.

Otro valor añadido de estas estaciones es que disponen de **comunicación WIFI** para la gestión de las mismas a través de APP (*control de los períodos de carga, ajuste de las condiciones de carga, etc.*) por parte del usuario final incluso de forma remota.

## PRINCIPALES CARACTERÍSTICAS



- ✓ **Potencia del cargador:** 22 kW
- ✓ **Modo de carga 3**
- ✓ **Permite la carga simultánea de dos vehículos**
- ✓ Versión con cable de carga (5 m. longitud)
- ✓ Pantalla LCD táctil de 5"
- ✓ Dispone de control dinámico de potencia
- ✓ Función **RFID** (incluye 10 tarjetas)
- ✓ Comunicación **Ethernet/WIFI**
- ✓ Dispone de protocolo **OCPP1.6J-SON**
- ✓ Medidor de energía con **certificado MID** incluido
- ✓ Soporta **APP** de gestión y monitorización
- ✓ Protección frente a corrientes de fuga y cortocircuitos
- ✓ Protección frente a sobrecargas y sobrecalentamientos
- ✓ Protección frente a sobretensiones
- ✓ Protección de puesta a tierra
- ✓ Botón de paro de emergencia
- ✓ **Sección de cable necesario:** 4-6 mm<sup>2</sup> (6 mm<sup>2</sup> para evitar pérdidas de carga)

## ¿Sabías que...?

El **protocolo de comunicación OCPP** es un sistema bidireccional de comunicación que basa su funcionamiento en la arquitectura SOAP. En este protocolo intervienen dos elementos, los puntos de carga (hardware) por un lado y el gestor de los mismos por otro lado. Con este protocolo se busca la estandarización de los puntos de carga, puesto que de forma independiente al punto de carga utilizado, la comunicación fluye sin problemas con el gesto de carga. Teniendo en cuenta esto, reducir el esfuerzo que podría suponer la adaptación de cualquier software a las características específicas de un punto de carga.

De manera adicional, se pueden pedir más tarjetas RFID → **CL-RFID-CARD-APP (0767584)**



EN 60529  
EN 61851  
IEC 62196-2

# Cargadores vehículo eléctrico ENTORNOS PÚBLICOS

CL-CARGADOR-T-APP-2X22/32-C (0767576)

CL-CARGADOR-T-APP-2X22/32-S (0767577)



CARDylet

## CARACTERÍSTICAS TÉCNICAS

	Referencia	<b>CL-CARGADOR-T-APP-2X22/32-C (0767576)</b> <b>CL-CARGADOR-T-APP-2X22/32-S (0767577)</b>
CARACTERÍSTICAS ELÉCTRICAS	Sistema	Trifásico (3P+N+PE)
	Tensión de alimentación	380 VAC (± 10%)
	Frecuencia	50/60 Hz
	Potencia	2 x 22 kW
	Corriente	2 x 32 A
	Versión	Con cable de carga (5 metros de longitud) – 0767576 Con toma de entrada (Conector tipo 2) – 0767577
DISEÑO	Material de la carcasa	PCV0 (para uso en exteriores)
	Métodos de montaje	Superficie con pedestal de carga
COMUNICACIONES	Protocolo de comunicación	Ocpp1.6J-SON
	Conectividad	Ethernet / WIFI
	APP	✓
	Función OTA	✓
DIMENSIONES Y CARACTERÍSTICAS AMBIENTALES	Dimensiones (mm)	1510x360x200 (pedestal) 460x3600 (base)
	Peso (kg)	12 (sin cable de carga)
	Temperatura de operación	-30°C a 50°C
	Temperatura de almacenamiento	-40°C a 70°C
	Humedad de operación	5% ~ 95% HR (sin condensación)
	Altitud de operación	< 2000 m
	Grado de protección	IP55
Grado de protección mecánica	IK10	



Función RFID



Comunicación WIFI



Protocolo OCPP1.6J-SON

# Cargadores vehículo eléctrico ENTORNOS PÚBLICOS



CARDylet

CL-CARGADOR-T-APP-2X22/32-C (0767576)

CL-CARGADOR-T-APP-2X22/32-S (0767577)

## DIMENSIONES (mm)

### CL-CARGADOR-T-APP-2X22/32-C (0767576)

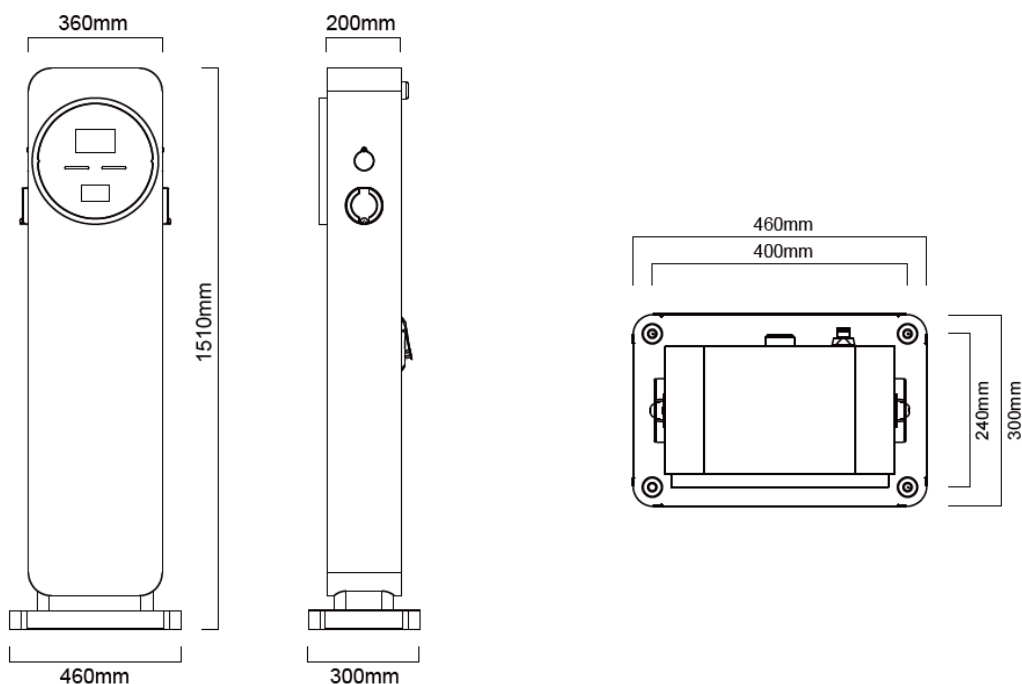

### CL-CARGADOR-T-APP-2X22/32-S (0767577)

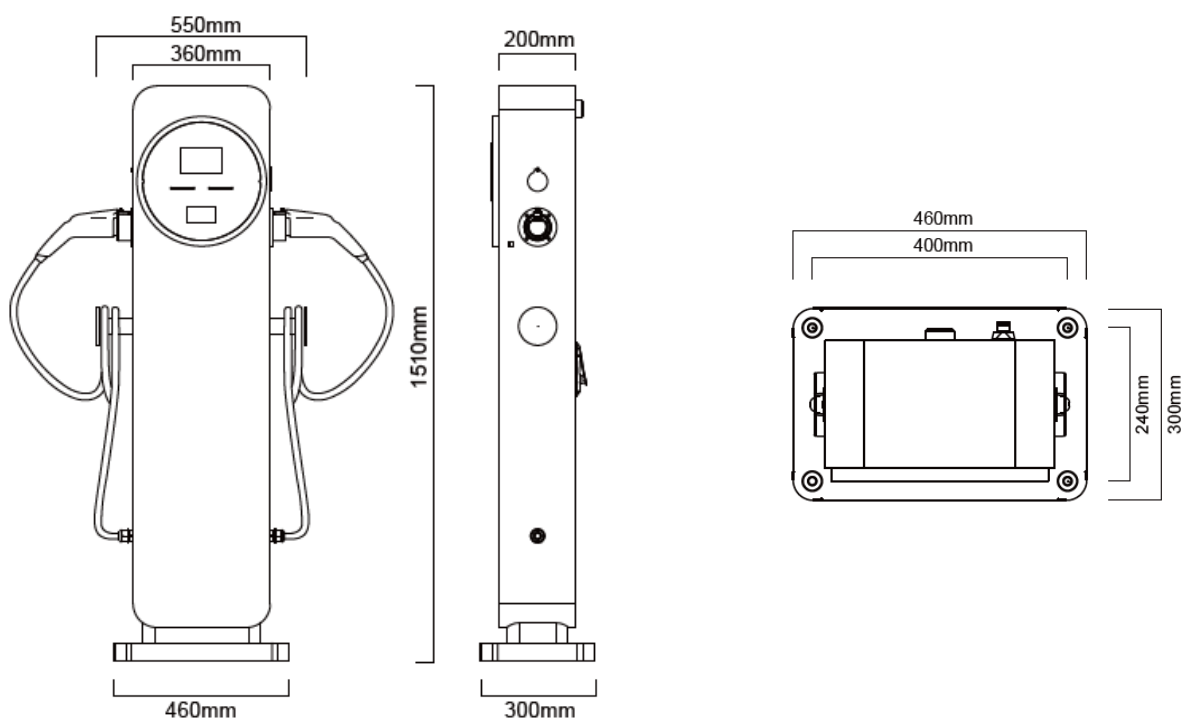

# Cargadores vehículo eléctrico ENTORNOS PÚBLICOS



CL-CARGADOR-T-APP-2X22/32-C (0767576)

CL-CARGADOR-T-APP-2X22/32-S (0767577)

## ESQUEMA DEL EQUIPO



CL-CARGADOR-T-APP-2X22/32-S (0767577)



CL-CARGADOR-T-APP-2X22/32-C (0767576)

## VISIÓN DE LA APP

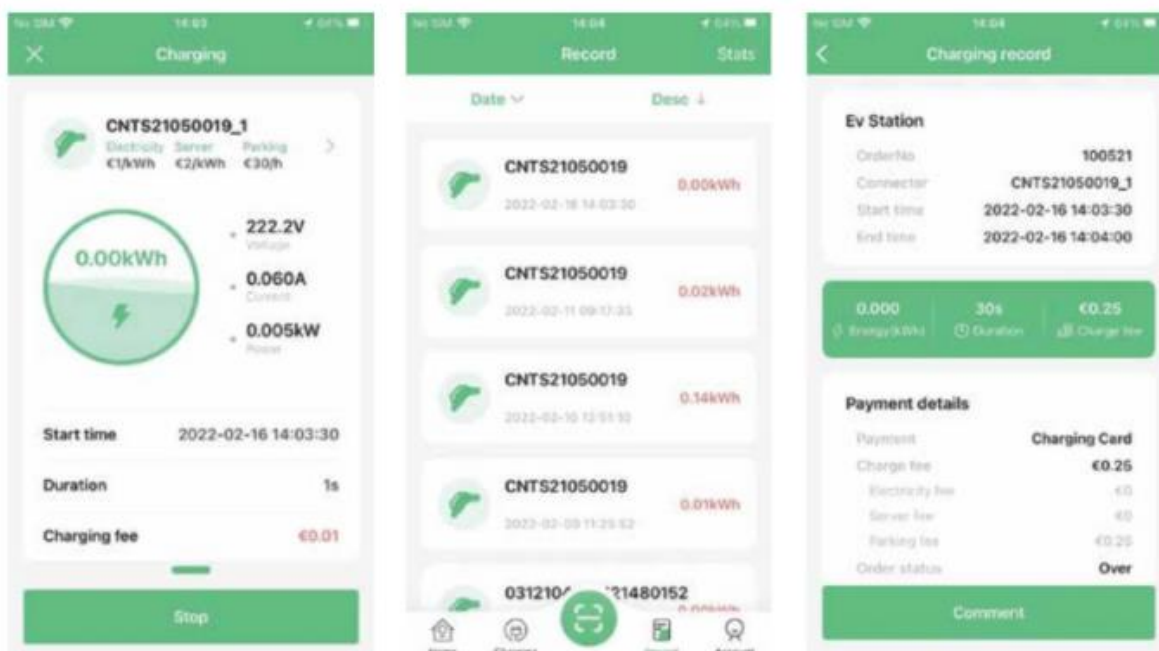

Visualización de los principales parámetros de carga del vehículo eléctrico. Según las necesidades, es posible programar los tiempos de carga, ajustar la corriente de carga, etc.

También se permite ver un histórico de datos e información sobre las cargas realizadas y los pagos hechos.



info@grupotemper.com  
tec@grupotemper.com  
www.grupotemper.com

Temper Energy International, S.L.  
Polígono Industrial, Nave 18, E-33199 Granda Siero, Asturias, Spain  
T: +34 985 793 204 / F: +34 985 986 341