

KOBAN



EC000737

EG000011



CARACTERÍSTICAS

Tensión de funcionamiento	120-250V AC/DC
Elemento de calefacción	Resistencia PTC, autorregulación y limitación de temperatura
Cuerpo del calentador	perfil de aluminio extruido, anodizado
Carcasa de conexión	3 abrazaderas de presión para cable trenzado 0.5-1.5mm ² (Con alambre y férula) y alambre rígido 0.5-2.5mm ² plástico según UL94 V-0, negro
Montaje	clip para carril DIN de 35 mm, EN 50022
Posición de fijación	vertical
Temperatura de operación/almacenamiento	-45 a + 70 °C (-49 a +158°F)
Grado de protección/Clase de protección	IP20/I(conectado a tierra)

Tipo	Código	Capacidad calentamiento	Máx. Corriente de entrada	Longitud(L)	Peso (aprox)
KH 75-15	0190123	15W	1.5	75mm	0.3kg
KH 75-30	0190124	30W	3	75mm	0.3kg
KH 75-45	0190125	45W	3.5	75mm	0.3kg
KH 75-60	0190112	60W	2.5	75mm	0.3kg
KH 75-75	0190126	75W	4	75mm	0.3kg
KH 145-100	0190127	100W	4.5	145mm	0.5kg
KH 145-150	0190128	150W	9	145mm	0.5kg

Calentadores

DIMENSIONES (mm)

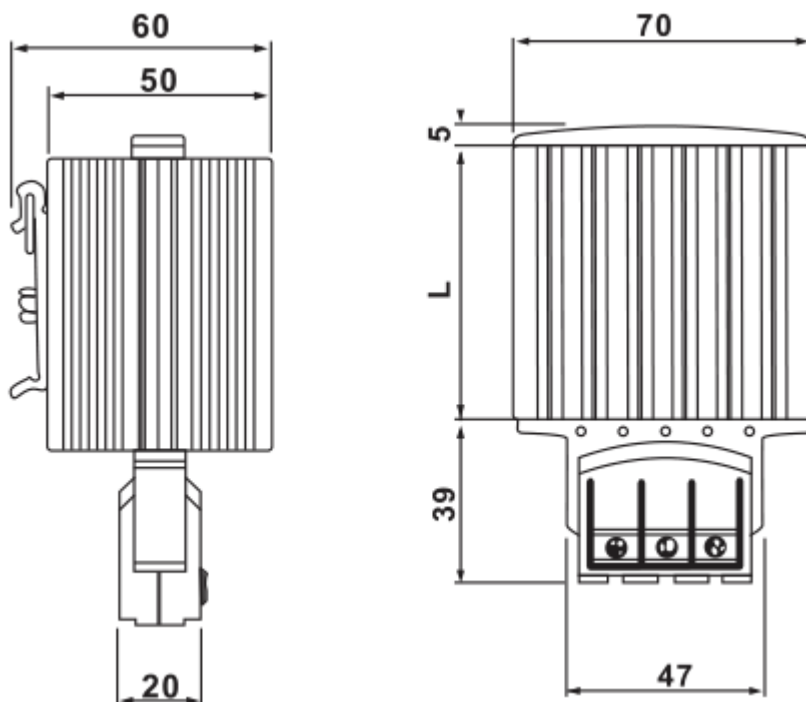

CONEXIÓN

